



Integrata 60

FDW 82914 PB



- Comandi elettronici a pulsante
- Numero coperti 14
- 9 Programmi di lavaggio
- 3 Livelli disposizione cestelli
- Filtro Antibatterico
- Sicurezza bambino
- Luce interna + Infoled (segnalazione a terra di fine lavaggio)
- Livello rumorosità 49 dB (A)
- Classe energetica A

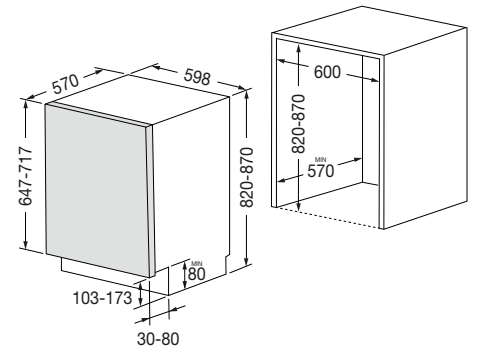

Caratteristiche

Questa lavastoviglie in classe "A", combina la più alta tecnologia e performance per quanto riguarda il risparmio energetico, livello di rumorosità ed efficienza. È dotata di 3 livelli modulabili di cestelli e della funzione mezzo-carico per tutti i programmi. I comandi elettronici a pulsante permettono di selezionare le varie funzioni in maniera molto semplice ed intuitiva ed avvisa quando il sale ed il brillantante stanno per esaurirsi. L'emissione acustica è di 49 dB (A) ed il motore inverter permette di allineare la velocità al consumo di energia secondo il programma selezionato. Consumo di energia di 292 kWh. Partenza ritardata da 0 a 19 ore. I dispositivi di sicurezza includono AcquaStop, sensori di livello, guarnizioni contro le perdite d'acqua, blocco bambini, filtro antibatterico, programma di pulizia della macchina.



INTEGRATA 60
FDW 82914 PB
EAN 8019801034598

LAVAGGIO

LAVASTOVIGLIE



FDW 82914 PB	
Tipologia	Integrata
CONSUMO	
Classe energetica	A
Motore inverter	•
Consumo acqua (litro/ciclo)	9 lt.
Consumo annuale stimato di energia (Kwh)	292
Consumo annuale stimato di acqua (litri)	2.520 lt
Livello rumorosità dB(A)	49
CARATTERISTICHE PRINCIPALI	
Numero coperti max	14
Comandi elettronici touch	•
Luce interna	•
Partenza ritardata	•
Sistema di apertura porta a fine ciclo (Autodoor)	•
Luce segnalazione del fine ciclo lavaggio	•
Asciugatura automatica con porta aperta	•
Erogazione acqua calda/fredda (Max 60°C)	•
FUNZIONI E PRESTAZIONI	
Programmi di lavaggio	9
Ciclo veloce	•
Auto 45-65°C	•
Mezzo carico (per tutti i programmi)	•
Programma "Super" 50-65°C	•
Sistema di asciugatura	Con calore residuo
SISTEMA DI SICUREZZA	
Sicurezza Acqua	•
Indicatore livello sale/brillantante	•
Sicurezza bambino	•
Filtro antibatterico	•
Programma di regolazione durezza acqua	•
Programma pulizia macchina	•
CARATTERISTICHE ELETTRICHE	
Tensione / Frequenza (V - Hz)	220 - 240 / 50
Cavo/Spina (m)	1,4 / •
DIMENSIONI, INSTALLAZIONE ED IMBALLO	
Altezza prodotto (mm.)	820-870
Larghezza prodotto (mm.)	598
Profondità prodotto (mm.)	570
Dimensioni Incasso (L x H x P) mm	600 x 820-870 x 600
Altezza porta (mm.)	647-717
Peso lordo (Kg)	39,5
Imballo esterno	Cartone
Dimensioni imballo : H X L X P	85.1 x 64.4 x 66.1